

WallMaster

Obj.č.: 65 750



Oblast použití

- Střední množství kouře a prachu
- Modulární rozšíření v kombinaci s detekčními prvky
- Jedno až dvě pracoviště

Přednosti

- Zvýšená bezpečnost při bezkontamináční výměně filtru
- Vysoká hospodárnost díky velké kapacitě a dlouhé životnosti filtru
- Ekonomicky výhodný filtr pro jednoduché dovybavení stávajících odsávacích systémů
- Monitorování filtru pomocí manometru

Charakteristika

- Rozšiřitelný
- Integrované zvedací zařízení pro výměnu filtru
- Jednoduchá a rychlá montáž
- Kompaktní a masivní design
- Mechanický provoz filtračního média

Technické údaje

Filtr	
Filtrační stupně	2
Filtrační metoda	Jednorázový filtr
Filtrační plocha	42 m ²
Typ filtru	Safe Change Filter
Materiál filtru	Polyesterové vlákno
Stupeň odlučivosti	> 99,5 %
Třída filtru	E12
Základní údaje	
Rozměry (Š x V x T)	765 x 715 x 795 mm
Hmotnost	65 kg
určeno pro objemové průtoky do	1600 m ³ /h



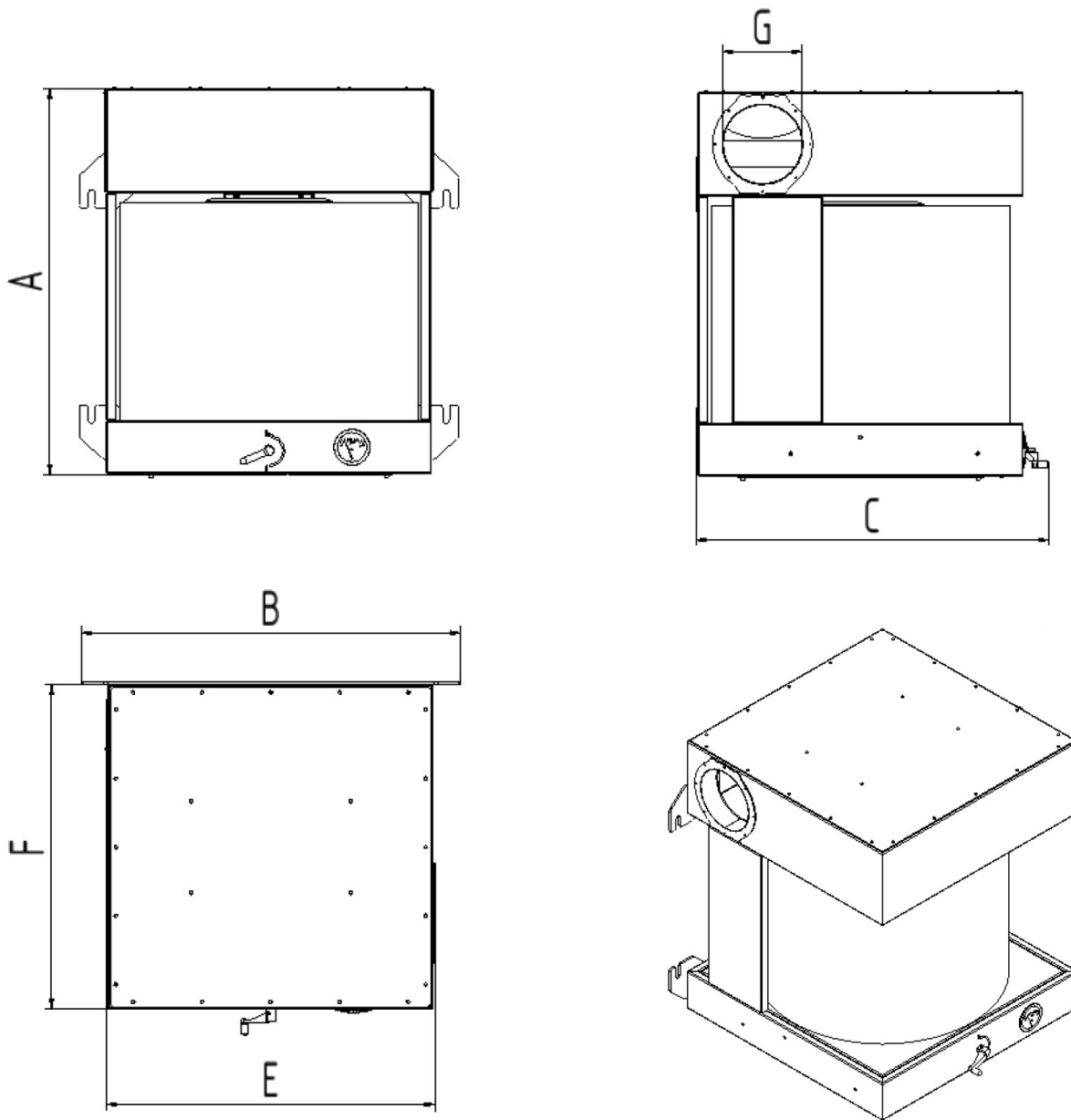

Technické údaje

Rozměry

A	795 mm
B	765 mm
C	715 mm
E	660 mm
F	660 mm
G	160 mm